



HSE 600

Elektromekanisk - Steglös hastighetsreglering



SCHEDA TECNICA RIASSUNTIVA TEKNISK ÖVERSIKT

Produzione oraria Kg	48
Produktion per timme Kg	48
Produzione oraria L	60
Produktion per timme L	60
Produzione minima ciclo L	3
Minsta produktion L / omgång	3
Produzione massima ciclo L	10
Maximal produktion L / omgång	10
Miscela introdotta ciclo Kg	2.3 / 8
Blandning införd omgång Kg	2.3 / 8
Miscela introdotta ciclo L	2 / 7
Blandning införd omgång L	2 / 7
Pastorizzazione ciclo	/
Pastörisering L / omgång	/
Crema ciclo	/
Krämling L / omgång	/
Tensione standard	400V-3N~50Hz
Standardspänning	400V-3N~50Hz
Potenza W	5800
Effekt W	5800
Condensazione	A / W
Kylning	L / V
Dimensione netta mm L/P/H	600x830x1388
Nettodimension mm B/D/H	600x830x1388
Peso netto Kg	256
Vikt Kg	256

Le produzioni possono variare in funzione delle temperature e dei prodotti impiegati.
Produktionen kan variera beroende på temperatur och typ av produkt.

DIMENSIONI (mm)
DIMENSIONER (mm)

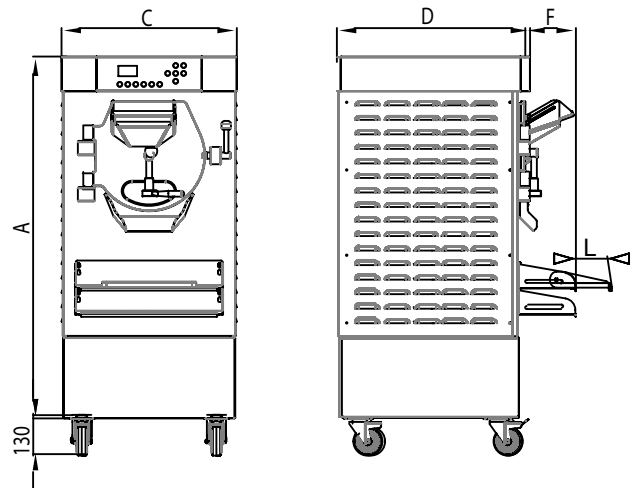

A	B	C	D	F	G	L	S	T	Z
1257		600	663	162		120			

La ditta si riserva il diritto di apportare modi iche tecniche senza preavviso.
Bolaget förbehåller sig rätten att göra tekniska ändringar utan föregående meddelande.