



# BTE 150

Elektromekanisk - Steglös hastighetsreglering



## SCHEDA TECNICA RIASSUNTIVA TEKNISK ÖVERSIKT

Produzione oraria Kg <i>Produktion per timme Kg</i>	12 12
Produzione oraria L <i>Produktion per timme L</i>	15 15
Produzione minima ciclo L <i>Minsta produktion L / omgång</i>	1.5 1.5
Produzione massima ciclo L <i>Maximal produktion L / omgång</i>	2.6 2.6
Miscela introdotta ciclo Kg <i>Blandning införd omgång Kg</i>	1.15 / 2.3 1.15 / 2.3
Miscela introdotta ciclo L <i>Blandning införd omgång L</i>	1 / 2 1 / 2
Pastorizzazione ciclo <i>Pastörisering L / omgång</i>	/ /
Crema ciclo <i>Kräml L / omgång</i>	/ /
Tensione standard <i>Standardspänning</i>	230V~50Hz 230V~50Hz
Potenza W <i>Effekt W</i>	1600 1600
Condensazione <i>Kylning</i>	A / W L / V
Dimensione nette mm L/P/H <i>Nettodimension mm B/D/H</i>	435x605x595 435x605x595
Peso netto Kg <i>Vikt Kg</i>	58 58

Le produzioni possono variare in funzione delle temperature e dei prodotti impiegati.  
Produktionen kan variera beroende på temperatur och typ av produkt.

## DIMENSIONI (mm) DIMENSIONER (mm)

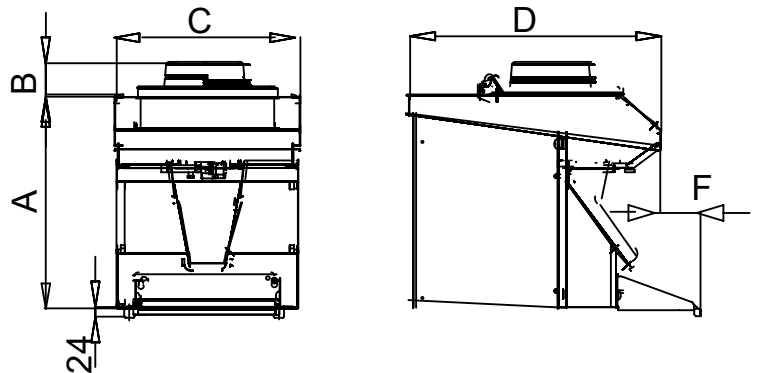

A	B	C	D	F	G	L	S	T	Z
492	80	435	605	97					

La ditta si riserva il diritto di apportare modifiche tecniche senza preavviso.  
Bolaget förbehåller sig rätten att göra tekniska ändringar utan föregående meddelande.