



RHT 4/20

Digital - Steglös hastighetsreglering



SCHEDA TECNICA RIASSUNTIVA TEKNISK ÖVERSIKT

Produzione oraria Kg Produktion per timme Kg	15 15
Produzione oraria L Produktion per timme L	20 20
Produzione minima ciclo L Minsta produktion L / omgång	1.3 1.3
Produzione massima ciclo L Maximal produktion L / omgång	4.5 4.5
Miscela introdotta ciclo Kg Blandning införd omgång Kg	1.15 / 3.7 1.15 / 3.7
Miscela introdotta ciclo L Blandning införd omgång L	1 / 3.2 1 / 3.2
Pastorizzazione ciclo Pastörisering L / omgång	4 4
Crema ciclo Kräm L / omgång	4 4
Tensione standard Standardspänning	230V~50Hz 230V~50Hz
Potenza W Effekt W	2200 2200
Condensazione Kylning	A / W L / V
Dimensione netta mm L/P/H Nettodimension mm B/D/H	480x798x773 480x798x773
Peso netto Kg Vikt Kg	107 107

Le produzioni possono variare in funzione delle temperature e dei prodotti impiegati.
Produktionen kan variera beroende på temperatur och typ av produkt.

DIMENSIONI (mm)
DIMENSIONER (mm)

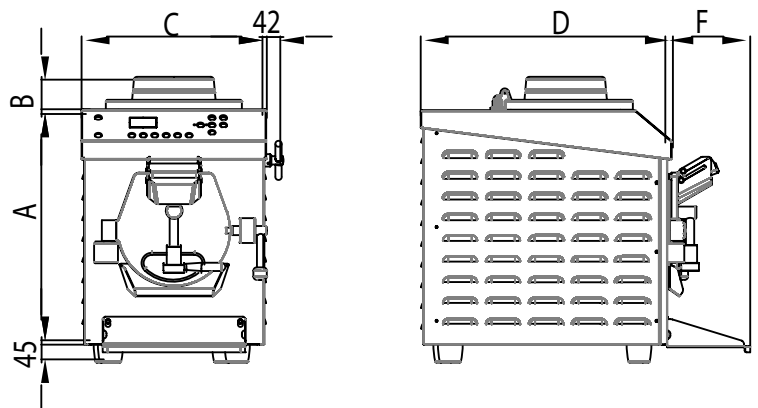

A	B	C	D	F	G	L	S	T	Z
566	80	434	607	192					

La ditta si riserva il diritto di apportare modifiche tecniche senza preavviso.
Bolaget förbehåller sig rätten att göra tekniska ändringar utan föregående meddelande.