



RHB 15/60

Digital - Steglös hastighetsreglering



SCHEDA TECNICA RIASSUNTIVA TEKNISK ÖVERSIKT

Produzione oraria Kg Produktion per timme Kg	48 48
Produzione oraria L Produktion per timme L	60 60
Produzione minima ciclo L Minsta produktion L / omgång	3 3
Produzione massima ciclo L Maximal produktion L / omgång	10 10
Miscela introdotta ciclo Kg Blandning införd omgång Kg	2.3 / 8 2.3 / 8
Miscela introdotta ciclo L Blandning införd omgång L	2 / 7 2 / 7
Pastorizzazione ciclo Pastörisering	15 15
Crema ciclo Kräm	15 15
Tensione standard Standardspänning	400V-3N~50Hz 400V-3N~50Hz
Potenza W Effekt W	5800+3300 5800+3300
Condensazione Kondensation	A / W A / W
Dimensione netta mm L/P/H Nettodimension mm B/D/H	600x830x1651 600x830x1651
Peso netto Kg Vikt Kg	356 356

Le produzioni possono variare in funzione delle temperature e dei prodotti impiegati.
Produktionen kan variera beroende på temperatur och typ av produkt.

DIMENSIONI (mm) DIMENSIONER (mm)

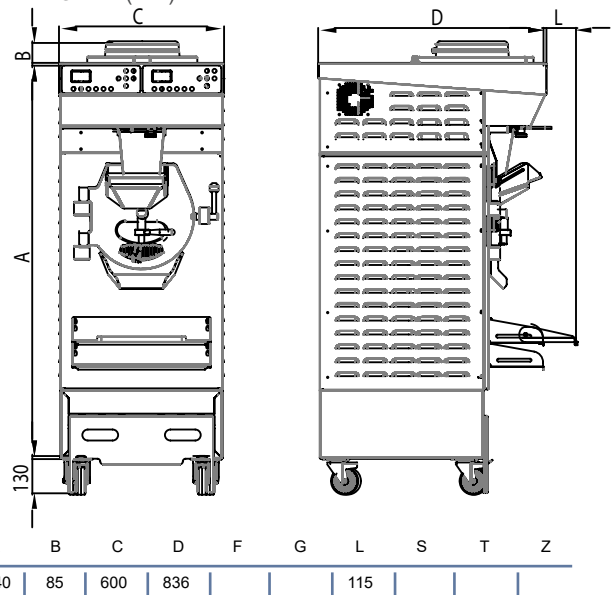

La ditta si riserva il diritto di apportare modifiche tecniche senza preavviso.
Bolaget förbehåller sig rätten att göra tekniska ändringar utan föregående meddelande.