



# R151 Med

Digital - Steglös hastighetsreglering



## SCHEDA TECNICA RIASSUNTIVA TEKNISK ÖVERSIKT

Produzione Crema per ciclo LT <i>Kräm / omgång L</i>	3 / 15 (55min.) 3 / 15 (55min.)
Pastorizzazione / Maturazione miscela per Gelato LT <i>Pastörisering/äldring per omgång L</i>	3 / 15 (55min.) 3 / 15 (55min.)
Miscela Gelato introdotta per ciclo Kg <i>Kvantitet per introducerad omgång Kg</i>	2.3 / 5.75 2.3 / 5.75
Miscela Gelato introdotta per ciclo LT <i>Kvantitet per introducerad omgång L</i>	2 / 5 2 / 5
Produzione Gelato oraria LT <i>Max produktion av glass per timme L</i>	40 40
Produzione Gelato oraria Kg <i>Max produktion av glass per timme Kg</i>	34 34
Produzione minima Gelato ciclo LT <i>Minsta produktion av glass per omgång L</i>	2.6 2.6
Produzione massima Gelato ciclo LT <i>Max produktion av glass per omgång L</i>	7.5 7.5
Tensione standard <i>Standardspänning</i>	400V3N~50Hz 400V3N~50Hz
Potenza W <i>Effekt W</i>	4000 4000
Condensazione <i>Kyling</i>	A / W / AW L / V / LV
Dimensione netta mm L/P/H <i>Nettodimension mm B/D/H</i>	600x850x1335 600x850x1335
Peso netto Kg <i>Vikt Kg</i>	175 175

Le produzioni possono variare in funzione delle temperature e dei prodotti impiegati.  
Produktionen kan variera beroende på temperatur och typ av produkt.

## DIMENSIONI (mm) DIMENSIONER (mm)

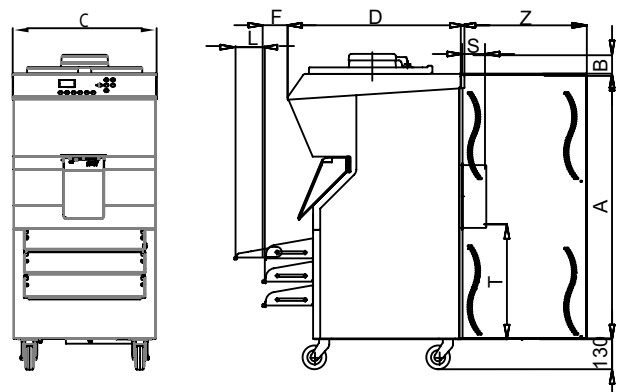

A	B	C	D	F	G	L	S	T	Z
1120	85	600	744	92		120			

La ditta si riserva il diritto di apportare modifiche tecniche senza preavviso.  
Bolaget förbehåller sig rätten att göra tekniska ändringar utan föregående meddelande.